

СБОРКА ИЗДЕЛИЯ

Необходимый инструмент: отвертка с крестообразным шлицем (Phillips); ключ гаечный 13 мм.

- 1 Произведите сборку рамы, соединив две вертикальные опоры ①, поперечный профиль ② и два (нижних) уголка основания ③. Используйте входящие в комплект винты и гайки M8. При сборке концы винтов ориентируйте внутрь стойки. Соединения на данном этапе затягивайте не до конца.

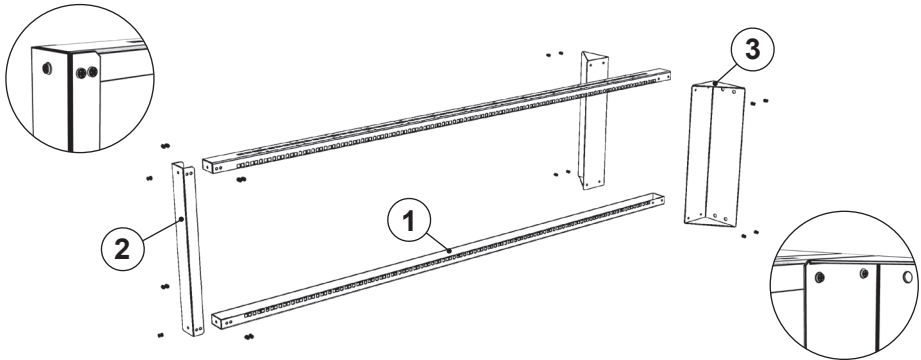

- 2 Установите стойку в вертикальное положение. Проверьте и выполните окончательную затяжку всех соединений. Для устойчивого положения стойки зафиксируйте основание к полу анкерными болтами (в комплект не входят).

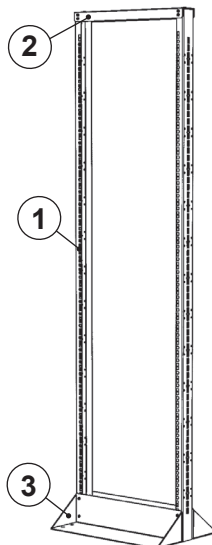

Стойка в сборе

1 – вертикальная опора. 2 – поперечный профиль. 3 – уголок основания.